



HD TELECOM

THANG CÁP (CABLE LADDER)

Giới thiệu chung

Thang cáp được sử dụng cho việc lắp đặt 1 hệ thống thang dẫn các loại dây cáp điện và cáp tín hiệu trong các công trình nhà máy, chung cư, văn phòng, nhà trạm, phòng thiết bị. Thang cáp được lắp đặt dưới sàn nâng hoặc treo trên trần, tùy theo thiết kế và nhu cầu sử dụng

THANG CÁP

Model	Kích thước	
	W (mm)	H (mm)
HDJ-LA50	50 (± 5)	50 (± 5)
HDJ-LA75	75 (± 5)	50 (± 5)
HDJ-LA100	100 (± 5)	75 (± 5)
HDJ-LA150	150 (± 5)	75 (± 5)
HDJ-LA200	200 (± 5)	75 (± 5)
HDJ-LA300	300 (± 5)	100 (± 5)
HDJ-LA400	400 (± 5)	100 (± 5)
HDJ-LA500	500 (± 5)	100 (± 5)
HDJ-LA600	600 (± 5)	100 (± 5)
HDJ-LA700	700 (± 5)	100 (± 5)
HDJ-LA800	800 (± 5)	100 (± 5)
HDJ-LA1100	1100 (± 5)	100 (± 5)

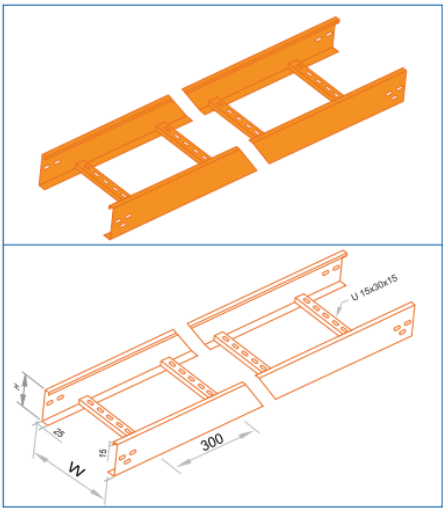

Thang cáp được làm từ thép dày 2,5mm ± 0,2mm, mỗi thang có chiều dài 2,4m đến 3m

BỘ NỐI THANG CÁP

Model	Kích thước	
	W (mm)	H (mm)
HDJ-LA/C50	50 (± 5)	50 (± 5)
HDJ-LA/C75	75 (± 5)	50 (± 5)
HDJ-LA/C100	100 (± 5)	75 (± 5)
HDJ-LA/C150	150 (± 5)	75 (± 5)
HDJ-LA/C200	200 (± 5)	75 (± 5)
HDJ-LA/C300	300 (± 5)	100 (± 5)
HDJ-LA/C400	400 (± 5)	100 (± 5)
HDJ-LA/C500	500 (± 5)	100 (± 5)
HDJ-LA/C600	600 (± 5)	100 (± 5)
HDJ-LA/C700	700 (± 5)	100 (± 5)
HDJ-LA/C800	800 (± 5)	100 (± 5)
HDJ-LA/C1100	1100 (± 5)	100 (± 5)

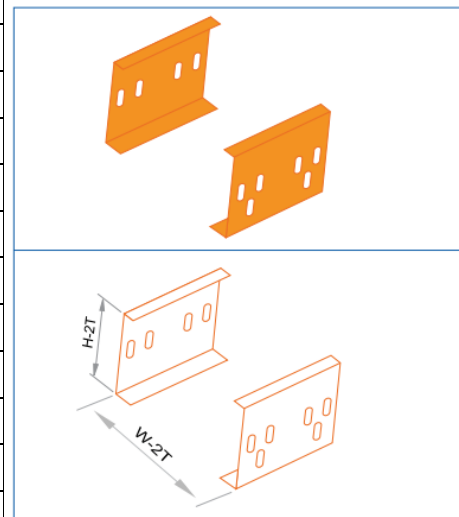

CÔNG TY CỔ PHẦN PHÁT TRIỂN VÀ ĐẦU TƯ CÔNG NGHỆ HD

Số 37 Long Khánh 5, Vinhomes Thăng Long, An Khánh, Hoài Đức, Tp Hà Nội, Việt Nam

ĐT: (+84) 24 37856368

Website: hdtelecom.com.vn Email: info@hdtelecom.com.vn



HD TELECOM

THANG CÁP (CABLE LADDER)

BỘ PHỤ KIỆN THANG CÁP (ACCESSORIES)

Model	Phù hợp với kích thước thang cáp	
	W (mm)	H (mm)
HDJ-LA/A50	50 (± 5)	50 (± 5)
HDJ-LA/A75	75 (± 5)	50 (± 5)
HDJ-LA/A100	100 (± 5)	75 (± 5)
HDJ-LA/A150	150 (± 5)	75 (± 5)
HDJ-LA/A200	200 (± 5)	75 (± 5)
HDJ-LA/A300	300 (± 5)	100 (± 5)
HDJ-LA/A400	400 (± 5)	100 (± 5)
HDJ-LA/A500	500 (± 5)	100 (± 5)
HDJ-LA/A600	600 (± 5)	100 (± 5)
HDJ-LA/A700	700 (± 5)	100 (± 5)
HDJ-LA/A800	800 (± 5)	100 (± 5)
HDJ-LA/A1100	1100 (± 5)	100 (± 5)

THANG CÁP RÈ 4 HƯỚNG

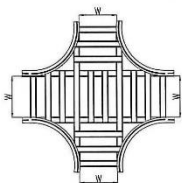

KHỚP NỐI GÓC NẪM NGANG

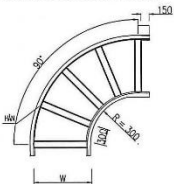

THANG CÁP RÈ 3 HƯỚNG

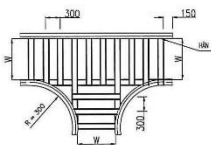

CO CHUYỂN KÍCH THƯỚC THANG CÁP

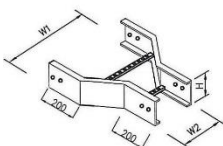

CHI TIẾT THANG CÁP

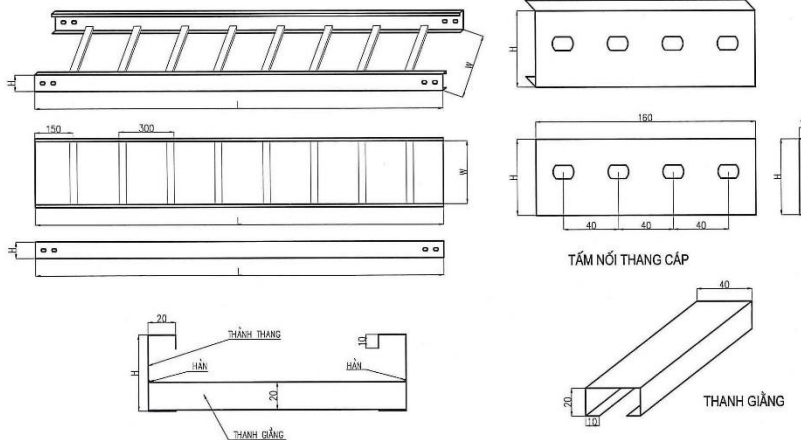

MẶT CẮT LẮP ĐẶT THANG CÁP DƯỚI SÀN NÂNG

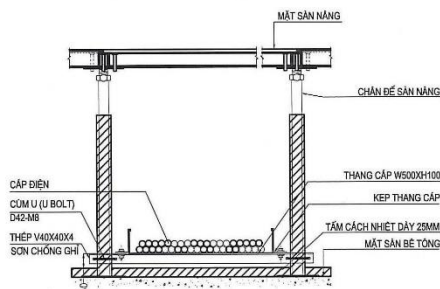

CÔNG TY CỔ PHẦN PHÁT TRIỂN VÀ ĐẦU TƯ CÔNG NGHỆ HD

Số 37 Long Khánh 5, Vinhomes Thăng Long, An Khánh, Hoài Đức, Tp Hà Nội, Việt Nam

ĐT: (+84) 24 37856368

Website: hdtelecom.com.vn Email: info@hdtelecom.com.vn



HD TELECOM

THANG CẤP (CABLE LADDER)

Thông số kỹ thuật

STT	Danh mục	Yêu cầu kỹ thuật
I	Thang cáp	
1	Vật liệu	Thép mạ kẽm, chiều dày lớp mạ $\geq 5\mu\text{m}$
2	Bề mặt	Sơn tĩnh điện nhẵn màu đen bóng (sơn chống xước, độ bóng > 50%, độ mịn $\leq 15\mu\text{m}$, độ dày màng sơn $\geq 60\mu\text{m}$)
3	Thanh ngang	- Khoảng cách $\leq 300\text{mm}$ /thanh ngang Bản rộng 50mm có đục lỗ
4	Nối T, nối X, co ngang, co lên, co xuống	Sản xuất chung cho các loại thang cáp
5	Thanh bịt đầu cuối thang cáp	Dạng hộp chữ nhật bịt theo bề rộng của thang cáp
6	Dây tiếp địa	Dây tiết diện $\geq 13,3 \text{ mm}^2$ (6AWG) kèm 2 đầu cos và ốc + tán Inox bắt vào thang cáp
7	Yêu cầu về lắp đặt và phụ kiện	Bề mặt thang cáp phải phẳng, đảm bảo chắc chắn khi lắp đặt cáp
8	Tấm nối thang và bulong đai ốc nối thang	- Tấm nối thiết kế phù hợp nối phía trong máng, vật liệu thép mạ kẽm sơn tĩnh điện màu đen bóng- Bulong nối máng: Bulong M8 hoặc M10, vật liệu thép mạ kẽm. Chiều dài phù hợp với việc nối máng, đảm bảo sau khi siết đai ốc với dây tiếp địa độ dài thừa không vượt quá 5mm- Bulong thiết kế kiểu đầu dẹt, thân vuông đoạn phía đầu bulong, đảm bảo phù hợp với việc nối máng, không ảnh hưởng đến cáp điện trong quá trình đi dây
II	Giá đỡ thang cáp, cáp điện	
1	Thanh đỡ cáp dưới sàn nâng, trên cao	- Chất liệu: Thép V 40x40, dày $\geq 4 \text{ mm}$ Bề mặt: Sơn tĩnh điện màu đen
2	Tiren treo thang cáp	- Đường kính $\geq 12\text{mm}$ Vật liệu làm từ thép mạ kẽm Khoảng cách giữa 2 thanh treo cáp $\leq 1.2\text{m}$
3	Thanh đỡ cáp trong hào cáp	- Chất liệu: Thép V 40x40, dày $\geq 4 \text{ mm}$ Bề mặt: Mạ kẽm nhúng nóng
4	Thanh trụ giá đỡ cáp trong hào cáp	- Chất liệu: Thép hộp 50x50, dày $\geq 3 \text{ mm}$ Bề mặt: Mạ kẽm nhúng nóng Khoảng cách giữa 2 trụ giá đỡ cáp: $\leq 1\text{m}$
5	Bulong, đai ốc giá đỡ	Vật liệu thép mạ kẽm
6	Tắc kê	- Đường kính $\geq 12\text{mm}$ đối với tắc kê treo, $\geq 10\text{mm}$ tắc kê trên mặt bằng và mặt đứng Vật liệu thép mạ kẽm

CÔNG TY CỔ PHẦN PHÁT TRIỂN VÀ ĐẦU TƯ CÔNG NGHỆ HD

Số 37 Long Khánh 5, Vinhomes Thăng Long, An Khánh, Hoài Đức, Tp Hà Nội, Việt Nam

ĐT: (+84) 24 37856368

Website: hdtelecom.com.vn Email: info@hdtelecom.com.vn